

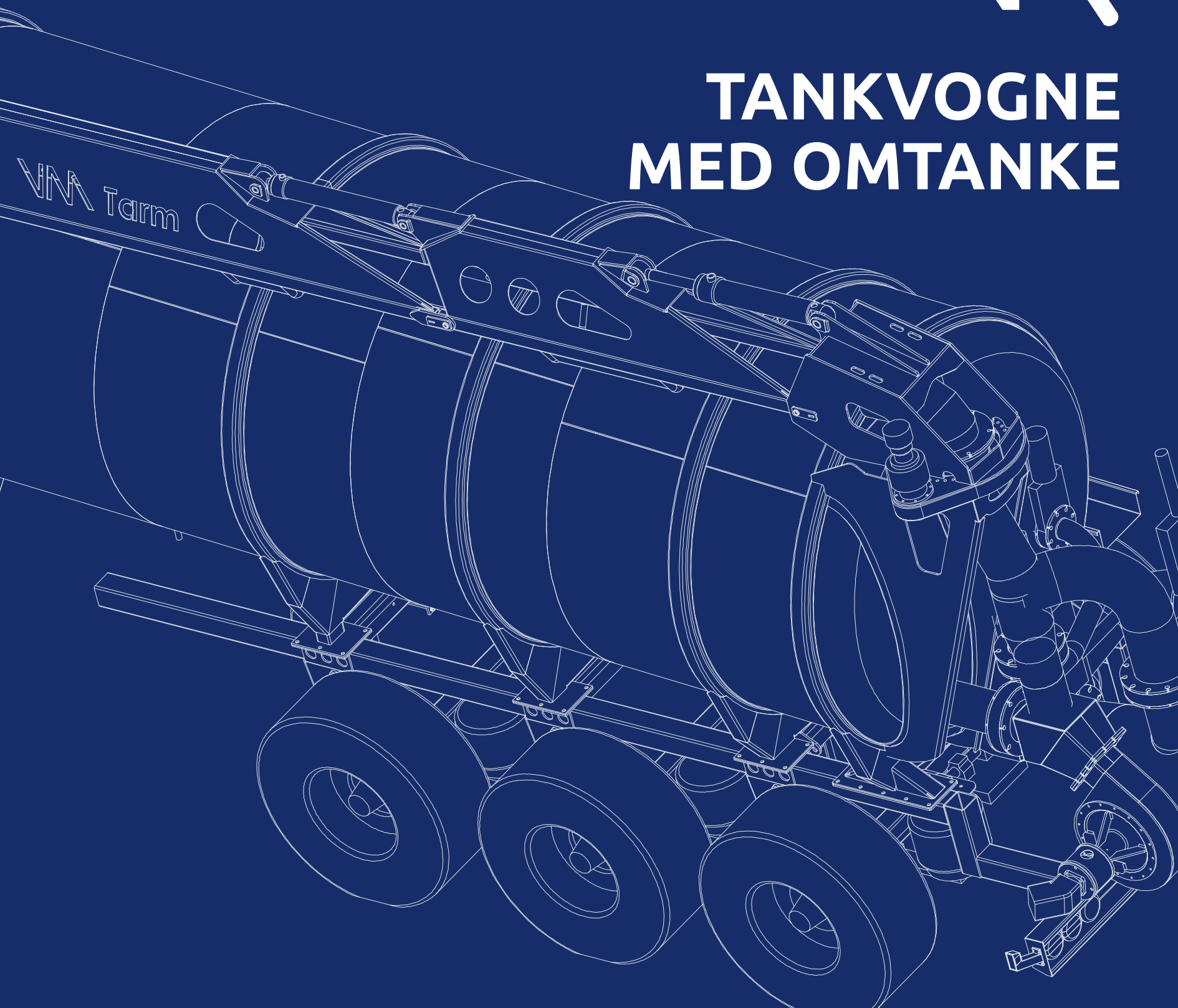

TANKVOGNE MED OMTANKE





VM
VM Tarm a/s

4

VM TARM

Vi producerer ikke bare tankvogne...

6

PRODUKTER

Gylletanke

8

PRODUKTER

Kemitanke

10

PRODUKTER

Mælketanke

12

PRODUKTER

Olie-/benzintanke

14

PRODUKTER

Fodertanke

16

PRODUKTER

Slamsugere

18

PRODUKTER

Tanke til fiskeindustri og fiskeproduktion

20

PRODUKTER

Øltanke

21

PRODUKTER

Specialtanke

22

PRODUKTER

Trækkeropbygninger

24

AFDELINGER

Serviceværksted

25

AFDELINGER

Reservedele

26

AFDELINGER

Salgs- og teknisk afdeling

27

AFDELINGER

Produktion og Administrator

28

BÆREDYGTIGHED

VM Tarm og FN's verdensmål

INDHOLDSFORTEGNELSE

PROFILBROCHURE

Vi producerer ikke bare tankvogne...

-Vi skaber muligheden for, at dit produkt kan transporteres sikkert fra punkt A til punkt B.

Vi har mere end 60 års erfaring at bygge på, og vi betragter høj kvalitet, bæredygtighed og konkurrencedygtige priser som nogle af vores vigtigste værdier.

Vi bygger kundetilpassede tankvogne, og vores produktpalette omfatter fodertanke, gylletrailere, kemitanke, mælketanke, olie-benzintanke, slamsugere, fisketanke, øltanke, trækkeropbygninger og diverse specialtanke.

Hos VM får du en ægte "full-service" oplevelse, idet vi både står for at udvikle den optimale tankvogn til dig, producere og levere den. Og senere hen udfører vi også optimeringer samt vedligeholdelse af den.

Vi er i alt ca. 250 ansatte og råder over et samlet areal på 51.000 m², hvoraf 24.000 m² er under tag.



A welder wearing a dark jacket and a protective mask is working on a large, curved metal tank. The scene is dimly lit, with a bright blue light emanating from the welding point, creating a strong contrast and lens flare. The background shows the interior of a large industrial facility with a corrugated metal ceiling.

Alle tankvognene bliver konstrueret og produceret på vores egne faciliteter i Tarm, Vestjylland

Nogle af de største og mest kendte firmaer i Norden bruger hver dag vores tankvogne som en integreret del af deres hverdage. Men den lille vognmand eller maskinstation får den samme høje service hos os.



Gylletanke

VM Tarm er pioner på dette område. Vi har bygget gylletankvogne og gylletrailere siden 1990'erne og var blandt de første producenter, da man begyndte at flytte transporten af gylle til lastbiler og trailere.

Vores gylletankvogne og gylletrailere leveres i forskellige størrelser og med PLC-styring og radiobetjening. Tank, chassis, kran og rørføring er alt sammen i rustfast stål.

Gylletankvognene og gylletrailerne videreudvikles løbende i samarbejde med vores kunder. Vi ved, at tid er penge, så vi har stort fokus på pumpekapaciteten. Vi tilbyder derfor forskellige typer pumpesystemer, målrettet dine behov. Desuden reducerer vi løbende egenvægten, så nyttelasten er så stor som mulig.





Kemitanke

Vi har over 25 års erfaring og en stor kundeportefølje i de nordiske lande. Vi har således et dybdegående kendskab til kemikalietankvogne til transport af mange forskellige kemiske produkter.

Vores kemitanke produceres primært i syrefast stål og kan, i specielle tilfælde, leveres med en indvendig coating, gummiering eller teflonbelægning. Alle vores påhængsvogne leveres med rustfast chassis.

Kemitankene leveres med alle relevante godkendelser, det være sig ADR, PED eller ATP afhængig af produkttyper. Tankvognene opbygges med lavt tyngdepunkt for at sikre en stabil og sikker kørsel. Egenvægten er den laveste på markedet.

Alle tanke, undervogne, komponenter og styring produceres på vores egen fabrik i Tarm, Danmark.



Mælketanke

Mælkesegmentet er VM Tarms grundsten. Vi har produceret mælketankvogne i mere end 50 år.

Vores mangeårige erfaringsgrundlag med mælketanke har givet os en stor viden om fysiske kørselsforhold (også i vanskelige områder i det nordlige Skandinavien), håndtering af hygiejne, indretning af pumpekabiner, styring og tanktyper.

Vi kan tilbyde tankpåbygninger, anhængere, trailere og kærre. Tankene kan leveres med topmandedæksler eller sidemandedæksler.

Miljømæssige aspekter har medført, at vores udviklingsafdeling har fokus på vægtoptimering, sikkerhedsmæssige løsninger for at undgå arbejdsulykker og løbende optimeringer mht. vægtregler, myndighedskrav og nye produkter.

Som markedsledende tankvognsleverandør i de nordiske lande er vi din optimale leverandør med ekspertviden og stor forståelse for dine arbejdsopgaver.







Olie-/ benzintanke

Vi tilbyder olietankvogne og benzintankvogne fremstillet i aluminium. Tankene bliver produceret som kuffertformet eller cylindriskformet, og vi sætter kvalitet som en af vores absolut højeste prioriteter.

Vi producerer olie-/benzinpåbygninger, olie-/benzinanhængere og olie-/benzintrailere til netop dit behov.

Olie-/benzintankvognen kan leveres med VM Tarms egenudviklede styring eller med en styring efter dit ønske.

Alle vores olietankvogne og benzintankvogne er produceret efter de gældende myndighedskrav og relevante godkendelser, bl.a. ADR og ATEX.

Vi råder over stor teknisk ekspertise, og vi kan derfor tilbyde en olie-/benzintankvogn, der opfylder de forskelligeartede og skiftende behov, der er ved en olie- eller benzintankvogn.

Et af vores helt store fokuspunkter er vægtoptimering af tankvogne, og vi arbejder dagligt på at reducere egenvægten, så nyttelasten kan øges, så du både bliver mere konkurrencedygtig og bæredygtig.



Fodertanke

VM Tarm har gennem årtier været leverandør af fodertanke til foderstofbranchen. Det hænger sammen med vores beliggenhed i Vestjylland og vores stærke relationer til landbruget.

Vores aluminiumstanke til foder bygges med rustfast undervogn, konsoller, skærmholdere og rørføring. De leveres med skydemandedæksler, cyklonfilter og egenproduceret suge-/blæsesystem.

Vi kan opbygge fodertankvogne på 3- eller 4- akslet chassis som fast- eller veksellad. Derudover producerer vi også foderanhængere og kærre.

Fodertank på containerramme

Vi kan også tilbyde fodertanke monteret på en kroghejserramme, som gør tankene meget fleksible og velegnede at bytte mellem lastbil og hængere.

Fodertankene fås med 4 eller 5 rum og med tryk eller tryk/vakuum.







Slamsugere

Med mere end 20 års erfaring fra slamsugerbranchen har vi opbygget en solid erfaring med produktion og servicering af slamsugere.

Vores slamsugertanke er produceret i syrefast stål. Det giver stor fleksibilitet i forhold til håndtering og transport af industriprodukter som f.eks. syre og baser samt alle almindelige slamsugeropgaver.

Vi har stort fokus på at lave kompakte påbygninger, som er lave og korte. Det giver optimale køreegenskaber samt en god manøvredegtighed på vejene. Alle vore slamsugere er desuden fuldhdrauliske samt udstyret med intelligent PLC-styring. Vores udvalg spænder over opbygninger på 2-, 3- eller 4-akslede biler til et bredt udvalg af trailere, anhængere, kærreopbygninger og specialløsninger.

Alle vores slamsugere er optimerede i forhold til hvert enkelt chassis med henblik på at skabe stabile og manøvredegtige slamsugere med en god driftsøkonomi.





Kristensen

Levende fisk



VM Tarm a/s
www.vmtarm.dk



Tanke til fiskeindustri og fiskeproduktion

Fiskeopdræt er en industri i vækst, og VM Tarm har specialiseret sig i at lave høj kvalitets-tankvogne til fisk. Vi leverer tankvogne til transport af smolt, levende fisk (og skaldyr) i alle størrelser, slagtede fisk, fiskefraklip, fiskeensilage osv.

Da vores fisketankvogne er lavet i rustfast stål, er de langtidsholdbare, hygiejniske og nemme at rengøre. Ligesom vores mælketankvogne er de selvfølgelig fødevarer godkendte. Desuden er alle produktberørte svejsninger og overflader undersøgt og godkendt af et eksternt firma.

Tankvognene er isolerede, og der kan tilvælges ilttilførsel og iltovervågning. Det er muligt at få indbygget vaskesystem (CIP), som overholder gældende standarder for fødevarer sikkerhed. Vi imødekommer også gerne andre særlige kundeønsker, så tankvognen kan opfylde præcis dine behov.





Øltanke

VM Tarm bygger også tanke til øl og har i mange år leveret transportudstyr til de fleste større og mindre bryggerier i Norden.

Vores mangeårige samarbejde med bryggerierne om udviklingen af tanke til transport af øl og vores store know how fra andre fødevarersegmenter gør, at vi i dag leverer udstyr af høj kvalitet, som samtidigt er skræddersyet til de enkelte kunders behov.

Vi kan tilbyde tankpåbygninger, anhængere, kærre, semitrailere og tanke opbygget på vekselladsrammer. Sidstenævnte løsninger er meget brugt inden for transport af øl, hvor tanken ofte fragtes med tog over de store afstande, som især Norge og Sverige er udfordret af.



Specialtanke

Mere end 50 års erfaring med opbygning af kundespecifikke tankvogne har medført solid erfaring og ekspertise inden for mange forskellige specialtanke.

Vores knowhow og løbende salg indenfor bl.a. eksplosionstanke og vandtanke har medført, at vi i Norden er markedsledende på vores tekniske løsninger.





Trækker- opbygninger

Vi tilbyder professionel opbygning af din lastbil efter dine behov og ønsker.

Vi kan bl.a. tilbyde

- Hydraulikopbygning til bl.a. lastbil, lastvogn, forvogn og trækker
- Galge til lysstik samt luft- og hydraulikkoblinger med spildbakke
- Rustfast plade bag førerhuset mellem skærme og bagskammel
- Sideskørte i rustfast plade
- Værktøjsskab i finer beklædt med rustfast plade
- Montering af aluminiumsdørk på chassis
- Eloksering og lakering
- Inddækning med lygter under tagspoiler, bag førerhus
- Sideafdækning på chassis
- Udskæring af logo efter ønske.

Der udføres selvfølgelig godkendt myndighedsarbejde i forbindelse med lastbils- og hydraulikarbejde.



A photograph showing a technician from behind, wearing a black t-shirt and dark overalls, working on the mechanical components of a white tank truck. The truck has 'VM Tarm' written on its side. The background is a blurred industrial workshop setting.

Service værksted

VM Tarm tilbyder service og reparationer af alle typer tankvogne og tanktrailere (fodertank, gylletank, kemitanke, mælketank, fisketank, øltank osv.). Vores dedikerede og erfarne personale udfører håndværksmæssigt kvalitetsarbejde inden for fejlfinding, mekanik, styring og el.

Serviceafdelingen tilbyder udarbejdelse af ad hoc reparationsopgaver, planlagt service eller vedligeholdelse samt større reparations-, overflytnings- eller forsikringsopgaver.

Vi råder over et nyt og topmoderne serviceværksted i Tarm med alt det nødvendige udstyr for at kunne servicere alle typer af tankvogne. Blandt andet har vi egen bremsestand og kan således også tilbyde syn.

Chaufføren kan benytte ventetiden i vores nye chauffør-rum med TV, internet, kaffe og bade faciliteter.

Serviceafdelingen kan også tilbyde salg og montering af dæk til din tankvogn. Vi kan opfylde dine krav til dæktype og tidspunkt for montering. Derudover er vi servicepartner for BPW-aksler, SAF-aksler og VSE-styring af aksler.

Vi kommer hele Skandinavien og Finland rundt

VM Tarm har et 24-timers mobilt serviceteam, som står til rådighed ved både pludseligt opstået opgaver og planlagte opgaver.

Vores servicemindedede team kører jævnligt på serviceture i Danmark, Norge og Sverige. Derudover har vi adskillige servicepartnere i både Norge, Sverige og Finland.

Vi har reservedele til din tankvogn

VM Tarms lager indeholder ca. 8.000 forskellige reservedele til tankvogne og undervogne samt elektriske og mekaniske komponenter.

Vores komponentafdeling fremstiller dagligt mange forskellige kvalitetsreservedele og -komponenter. Vi kan derfor hurtigt og effektivt levere den ønskede reservedel til dig. Sammen kan vi effektivt nedbringe tidsrummet, hvor din tankvogn står stille. Det er dansk kvalitet, når det er bedst.

Bestiller du lagerdelene inden kl. 14:00, sender vi varen samme dag. Vi sender ud til hele verden med almindelig fragt eller ekspres.

Vores lagermedarbejdere sidder altid klar ved telefonen eller computeren til at tage imod din bestilling, og deres vigtigste opgave er at give dig en hurtig, professionel og kundesvenlig betjening.



Dygtige og dedikerede medarbejdere er altafgørende

Salgsafdeling

Vores kundesammensætning er lige fra den lille vognmand eller maskinstation over store transportører som Wibax Logistics AB til globale virksomheder som Arla Foods a.m.b.a, Carlsberg A/S og Nature Energy.

Vores strategi er at fastholde samarbejdet med eksisterende kunder samt udbygge kundedatabasen. Salgsafdelingen består af kompetente medarbejdere, som tager udgangspunkt i kundens behov.

I samarbejde med kundernes erfaringer og vores mangeårige tankvogns-ekspertise udarbejder vi den optimale løsning.

Teknisk afdeling

VM Tarms tekniske afdeling har igennem årene opbygget en stor erfaring, så vi kan løse opgaver, hvor mange andre må give op.

Kendetegnende for arbejdet i teknisk afdeling er, at det foregår i et konstruktivt samspil og en løbende dialog med den pågældende kunde, der således sikres en optimal løsning både mekanisk og styringsmæssigt. Vi vil være helt sikre på, at den tankvogn, vi leverer, er den helt rigtige til opgaven.

Vores tekniske afdeling råder over det mest effektive og opdaterede udstyr og software, blandt andet har vi altid den nyeste version af tegneprogrammet Solid Works, der giver mulighed for udvikling og simulering i tre-dimensionale skitser og tegninger.

Udover konstruktion af tankvogne håndteres myndighedskrav som ADR, ATEX, fødevarekontaktmaterialer, CE-mærkning mm.

Produktion

På VM Tarm arbejder vi i produktionsgrupper med 10-15 medarbejdere inkl. en arbejdende formand.

Produktionen består af følgende afdelinger:

- Svejseafdeling bestående af certifikatsvejsere, som udfører opsvejsning af tanke
- Komponentafdeling med smede og maskinarbejdere, som fremstiller komponenter (mandedæksler, kabineskabe, gangbro etc.), der indgår i tankopbygningerne
- Undervognsafdeling med svejsere/montører, som fremstiller chassiser til kærre, trailere, anhængere og sættevogne
- El-afdeling med elektrikere/teknikere, som udfører el-arbejde på tankopbygninger og reparationer
- Montageafdelinger med montører, hver afdeling med sit produktspecial
- Serviceafdeling med allround medarbejdere, som varetager service og reparationer på tankbiler af såvel egenproducerede som andre fabrikater.

Yderligere omfatter produktionen indkøb, lager og planlægning.

Vores lærlinge udgør 10% af medarbejderstaben.

Administration

Administrationen arbejder med følgende tre områder: økonomi, HR og reception.

Indenfor økonomi udarbejder vi budget og regnskab for VM Tarm, udsender fakturaer til kunderne, betaler kreditorerne samt udbetaler løn til alle medarbejdere.

HR holder sig løbende opdateret inden for løn og overenskomster, samt yder support ved ansættelser og afskedigelser.

I receptionen tager vi imod kunder og leverandører, såvel telefonisk som besøgende på virksomheden.



VM Tarm og FN's verdensmål

Vi skal bidrage positivt til samfundsudviklingen. Og for at understrege dette har vi valgt at betragte virksomhedens aktiviteter i lyset af FN's verdensmål. Vi har ud af disse sytten mål valgt tre, som vi vil fokusere på.

7 BÆREDYGTIG ENERGI



- Vores gylletankvogne transporterer gylle til biogas
- Vores fokus på vægtoptimering forbedrer energieffektiviteten for vores kunder
- Vi arbejder løbende med andre løsninger, der kan reducere vores kunders energiforbrug og CO₂-udledning.

8 ANSTÆNDIGE JOBS OG ØKONOMISK VÆKST



- Kundetilpassede tankvogne skaber et bedre arbejdsmiljø for chaufførerne
- Vi skaber lokale arbejdspladser
- Vi har en inklusiv arbejdsplads med plads til ældre og handicappede
- Vi tager ansvar ved at have mange lærlinge
- Vi går op i vores ansattes sikkerhed, sundhed og trivsel.

12 ANSVARLIGT FORBRUG OG PRODUKTION



- Vores produkter er langtidsholdbare kundetilpassede kvalitetsprodukter og ikke billige standardvarer
- Vi fokuserer på service og reparation og vil hellere end gerne reparere i stedet for at sælge nyt
- Vi arbejder løbende med at reducere virksomhedens miljøpåvirkning (affald, energiforbrug, CO₂-udledning).

*Mange industrivirksomheder satser på standardisering.
Det giver for så vidt god mening.
Når man standardiserer, kan man nemlig ensrette
arbejdsgange, og processer kan automatiseres.*

*Min oplevelse er imidlertid, at man skal til at tænke
anderledes. Fremtiden tilhører de virksomheder, der ikke
standardiserer, men i stedet specialdesigner produkter
til den enkelte kunde.*

- Holger Ross Lauritsen, adm. direktør



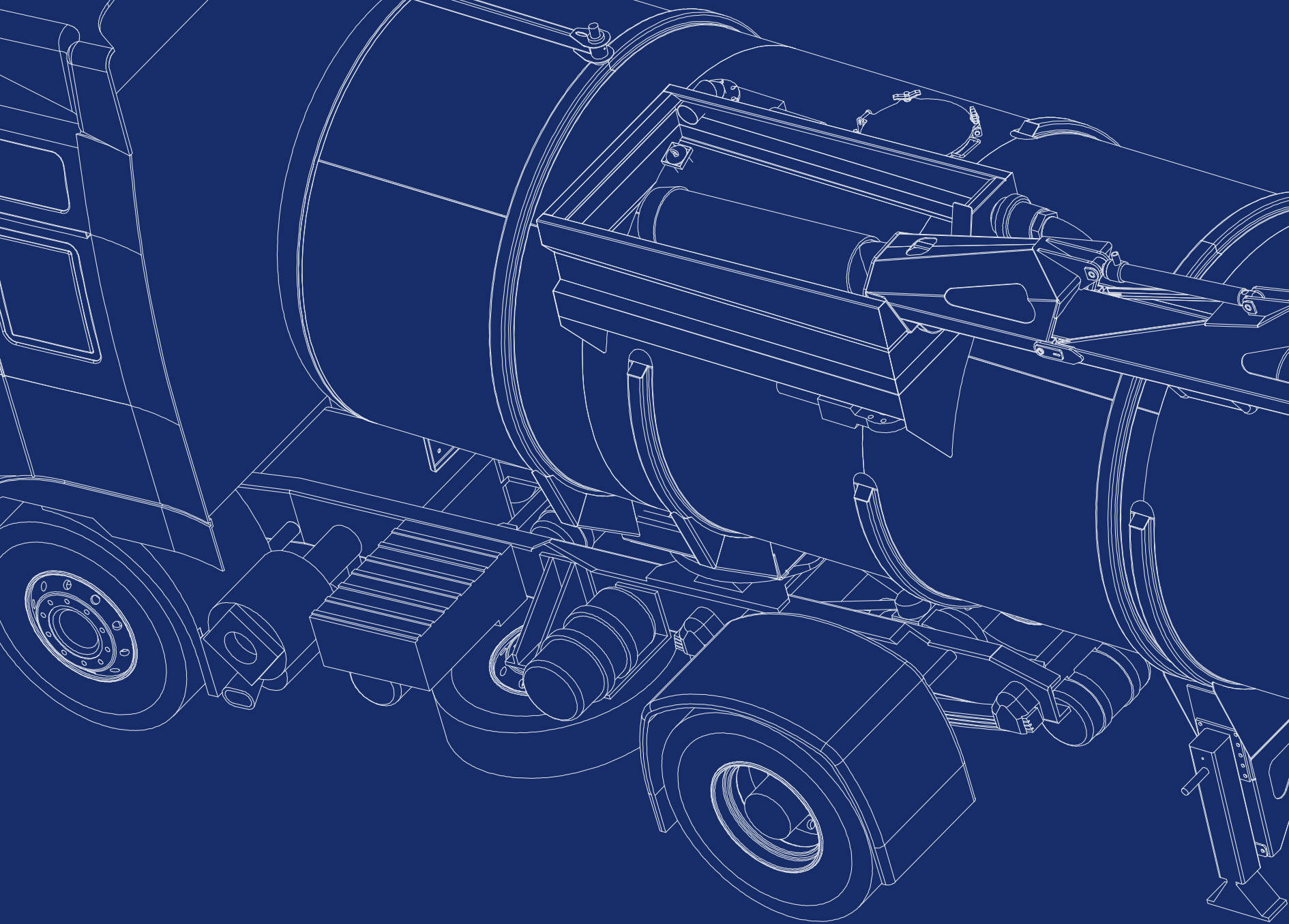

VM Tarm a/s

Tværvej 25 - 6880 Tarm - Danmark
www.vmtarm.dk